

## Работа по технологии для 2 класса.

**1. Вид работы:** для итогового контроля

**Цель работы:** проверить степень достижения младшими школьниками планируемых результатов образовательной программы.

### 2. Перечень проверяемых образовательных результатов:

1. соблюдать безопасные приемы труда для решения доступных конструкторско-технологических задач

2. отбирать и выстраивать оптимальную технологическую последовательность реализации собственного или предложенного учителем замысла;

3. на основе полученных представлений о многообразии материалов, их видах, свойствах, происхождении, практическом применении в жизни осознанно подбирать доступные в обработке материалы для изделий по декоративно-художественным и конструктивным свойствам в соответствии с поставленной задачей;

4. изготавливать несложные конструкции изделий по простейшему чертежу или эскизу, образцу и доступным заданным условиям.

### 3. Перечень проверяемых элементов содержания

1. Многообразие материалов. Бумага.

2. Технологические приемы обработки материалов. Разметка: на глаз, по шаблону, с помощью линейки, копированием.

Сборка и соединение деталей:

3. Приемы безопасной работы с инструментами (ножницами, иглой, линейкой, стекой).

4. Работа с технической документацией (рисунок, схема, эскиз, простейший чертеж).

5. Конструирование и моделирование изделий из различных материалов по образцу и заданным условиям. Аппликация и мозаика из геометрических фигур

### 4. Структура работы.

| № задания | Краткое описание задания | Проверяемый результат (можно цифрой из п.2) | Проверяемый элемент содержания (можно цифрой из п.3) | Уровень: базовый (Б), повышенный (П) |
|-----------|--------------------------|---|--|--------------------------------------|
| 1.        | РО                       | 2.3   | 1.   | Б                                    |
| 2.        | КО                       | 2.2   | 2  | Б                                    |

|    |    |     |     |   |
|----|----|-----|-----|---|
| 3. | КО | 2.1 | 3   | Б |
| 4. | КО | 2.3 | 1   | Б |
| 5. | КО | 2.4 | 4,5 | Б |

**Примечание:** задания базового уровня составляют не менее 70% работы.

**5. Время, отводимое на выполнение работы: 45 мин.**

**6. Дополнительные материалы и оборудование.**

Цветная бумага, цветной картон, ножницы, клей, карандаш, линейка, циркуль.

**Вариант работы,**

**Задание № 1.**

**Цель:** определить сформированность умения устанавливать соответствие между материалом и изделием; осмысленно читать задание, осуществлять самоконтроль.

.Рассмотри рисунок изделий.



Определи материал, из которого сделана посуда:

---



---

Из какого еще материала можно выполнить эти изделия? Запиши.

---



---

**Задание № 2.**

**Цель:** определить сформированность умения определять последовательность изготовления

изделия; осмысленно читать задание, устанавливать соответствие, осуществлять самоконтроль.

Прочитай название технологических операций. Пронумеруй порядок выполнения изделия.

- Выделение деталей. Раскрой.
- Сборка изделия.
- Разметка деталей.
- Отделка изделия.

**Задание № 3.**

**Цель:** проверка знаний правил безопасной и экономной работы на уроке; умения осмысленно читать задание, осуществлять самоконтроль.

Отметь, какие из этих правил необходимо выполнять на уроке технологии.

- Передавай ножницы товарищу кольцами вперед;
- Передавай ножницы лезвием вперед;
- Иголку держи в игольнице;
- Иголку держи за длинную нитку, продетую в ушко;
- При разметке экономно используй бумагу;
- При вырезании из бумаги отвернитесь друг от друга;
- Каждую деталь размечай на новом листе бумаги.

**Задание № 4.**

**Цель:** проверка умения распознавать инструменты, материалы и приспособления, осуществлять самоконтроль.

Прочитай вопросы и ответы на них. Подчеркни правильные ответы.

- 1) Что такое шаблон?
  - Материал
  - Инструмент
  - Приспособление
  
- 2) Что является инструментом?
  - Пластелин
  - Ножницы
  - Кисточка
  - Картон
  - Швейная игла

### Задание № 5.

**Цель:** проверка умения выполнять аппликацию из бумаги.

**Тема «Рыбка в аквариуме»**

Задание. Дети получают лист с заданием (рис. 1).

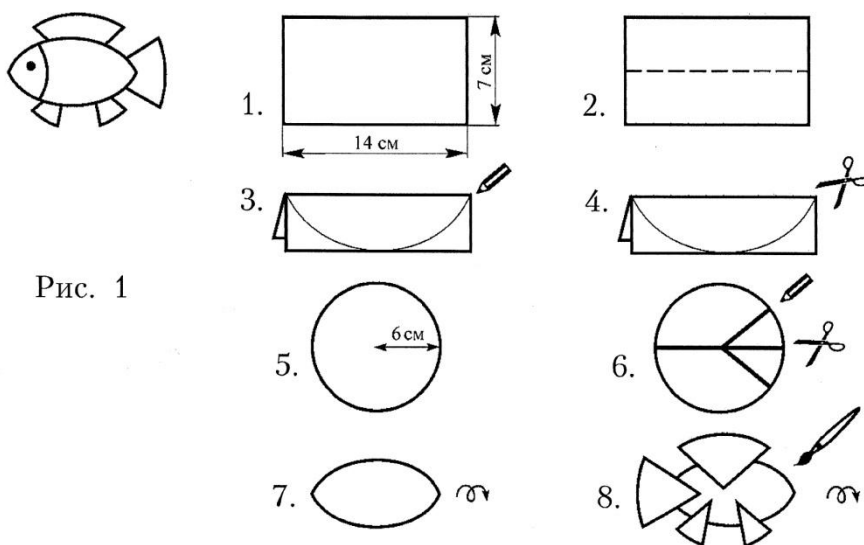

Рис. 1

### Ход работы

1. Сделай выкройку по пп. 1-8 (рис. 1).
2. Выполни аппликацию по схеме.
3. Укрась свою композицию, используя любые известные тебе техники выпуклой аппликации и мозаики из бумаги.